

Shuttle-Systemschleifleitung

MultiLine Programm 0835



CONDUCTIX
wampfler

Inhalt

Allgemeines	5
Systemvorteile	5
Wissenswertes im Überblick	6
Technische Daten	7
Schleifleitung	8
Endsegment (Endeinspeisung)	8
Schleifleitungsverbinder	9
Universalschienenhalter	9
Kundenspezifische Lösungen für Schienenhalter	10
Stromabnehmereinheiten	10
Anschlussleitungen	11
Montagesatz	12
Ersatzteilpaket	12
Stromabnehmer Ersatz- und Verschleißteile	12
Systemskizze	13
FAQ	14

Shuttle-Systemschleifleitung

MultiLine 0835

Allgemeines

Das mehrpolige modulare Kleinschleifleitungssystem **MultiLine 0835** ist speziell für die Anwendung in der Intra-logistik wie z.B. Shuttlesysteme oder Verschiebeeinheiten konzipiert. Der kompakte und in der Polzahl erweiterbare Aufbau, auch mit Schutzleiter, erlaubt den flexiblen Einsatz in ähnlichen Anwendungen wie z. B. Automatische Kleinteilelager (AKL), längsverfahrbaren Zuführeinheiten oder elektrisch versorgten Schritteinheiten in der Verpackungs- und Papierindustrie.

Hauptaugenmerk bei der Entwicklung der mehrpoligen Kleinschleifleitung war es Handhabung, Teilevielfalt und Verbindungstechnik so zu optimieren, daß eine erhebliche Einsparung an Verteil- und Montagezeit auf der Baustelle erreicht werden kann.

Der Hauptanwendungsbereich einer Kleinschleifleitung ist der Einbau in Fahr- und Führungsprofile mit beengten Platzverhältnissen. Die Montage muss in vielen Fällen ohne Sicht auf die Montagestelle erfolgen. Das System **MultiLine 0835** ist auf diese Montagesituation abgestimmt, wobei viele kleine Details wie tastbare Merkmale, die selbstzentrierende Verbindertechnik, robuste Klipselemente und kompakte einfache Montagehilfsmittel den Monteur unterstützen.



Systemvorteile

- Schnellere, einfachere Montage durch steiferes Schienenprofil und 50% weniger Schienenhalter als vergleichbare Systeme
- Weniger Einzelteile reduzieren Logistik- und Montageaufwand
- Definierte Verbindungsstelle durch innovativen Steck-/Schneidverbinder
- Klipsmontage und selbstfindende Verbindungen reduzieren Montageaufwand
- Einfach erweiterbar in Länge und Polzahl
- Höhere Festigkeit durch 2-poligen Aufbau und Hohlkammerstruktur
- Lieferbar als 2-polige Phasen- und Phase + PE-Variante

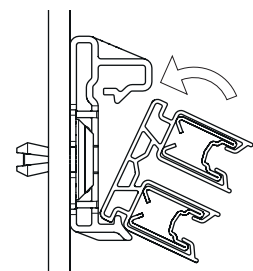

Einklipshalter

Shuttle-Systemschleifleitung MultiLine 0835

Wissenswertes im Überblick

• Materialbedarf (ohne Stromabnehmer):

Für die Ausrüstung einer 2-poligen Gasse sind nur wenige Einzelkomponenten notwendig.

Beispiel für eine 2-polige Gasse mit 65 m
(ohne Stromabnehmer und Anschlussleitungen):

Selbst-
zentrierende
Verbindung!

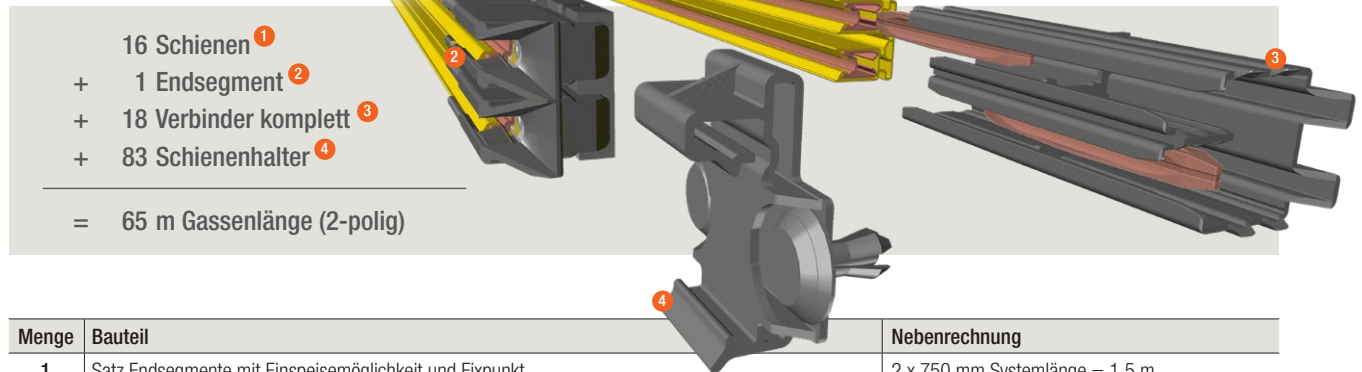

- 16 Schienen ¹
 - + 1 Endsegment ²
 - + 18 Verbinder komplett ³
 - + 83 Schienenhalter ⁴
-
- = 65 m Gassenlänge (2-polig)

Menge	Bauteil	Nebenrechnung
1	Satz Endsegmente mit Einspeisemöglichkeit und Fixpunkt	2 x 750 mm Systemlänge = 1,5 m
16	Schienen à 4000 mm zur Abdeckung der Gassenlänge Davon 1 Pass-Stück mit 3,5 m (Zuschnitt)	65 m - 1,5 m = 63,5 m / 4 m ≈ 16 Stück 65 m - 1,5 m - (15 x 4 m) = 3,5 m
18	Verbinder komplett (2 x Verbinder + 1 x Verbinderkappe)	
83	Schienenhalter	65/0,8 + 2 ≈ 84 Stück netto

Nicht für jede Gasse notwendiges Material:

Menge	Bauteil
1	Ersatzteilpaket
1	Montagesatz

• Montage

Der Montageablauf erfolgt in wenigen, meist werkzeuglosen Schritten.
Die einzelnen Bauteile sind so ausgeführt, dass die Einbauposition definiert und fühlbar ist,
um den eingeschränkten Licht- und Zugangsverhältnissen in den Lagergassen gerecht zu werden.

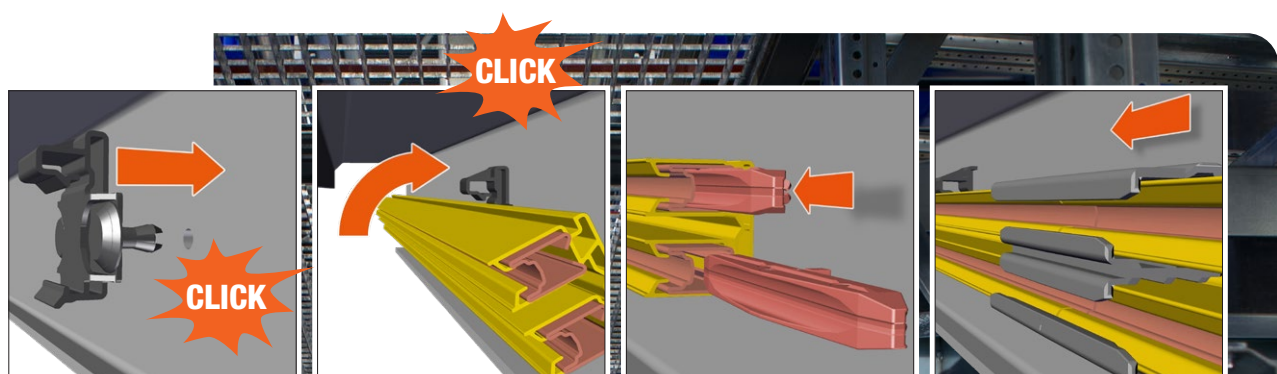

Ihre Montage
– unsere Ver-
antwortung!



Shuttle-Systemschleifleitung

MultiLine 0835

Technische Daten

System und Anwendungsbereich	2-polige Schleifleitung für die Gassenversorgung in Shuttle- und AKL-Anlagen
Einbaulage	Horizontale Schienenanordnung mit seitlichem Eingriff des Stromabnehmers (siehe Abb. unten)
Schiennennlänge	4000 mm +/- 2 mm bei 20°C
Schienerhalterabstand	Nennabstand 800 mm
Systemlänge	Typisch 120 m (größere Längen abhängig von Spannungsfall und Einspeisekonzept)
Fahrgeschwindigkeit	300 m/min
Nennspannung	500 V AC – Schutz-/Funktionskleinspannung min. 24 bis max. 48 V DC/AC
Nennstrom	Gesamtsystem: 32 A (100% ED)
Minimaler Strom	1 A (empfohlen)
Schutzart	IP 2X nach IEC/EN 60529 ¹⁾
Ohm'scher Widerstand bei 35°C	0,000747 [Ω /m]
Impedanz bei 50 Hz/35°C	0,000745 [Ω /m]
Leiterquerschnitt/-material	25 mm ² E-Kupferband rollgeformt und vergütet (Cu-ETP)
Umgebungstemperatur	-5°C bis + 60°C (Max. Temperaturdifferenz $\Delta T = 40$ K)
Chemische Beständigkeit PVC-Material *	Benzine, Mineralöl, Fette, Natronlauge 25%, Salzsäure konzentriert, Schwefelsäure 50%. Angaben bezogen auf 45°C Umgebungstemperatur und temporäre Einwirkung unter Einbezug funktionsunkritischer Schädigung (z.B. Oxidationsspuren, Verfärbung) – Rücksprache empfohlen

¹⁾ Schutzart bezogen auf die gesamte Schleifleitung mit Ausnahme der Stromabnehmer. Bauseitige Maßnahmen zur Vermeidung des Zugriffs auf die Stromabnehmer bei Spannungen > 48 V AC/60 V DC erforderlich

* Richtangaben: bei Anwendungen mit höherer Belastung, z.B. Aromaten wie Lösungsmitteln und Geschmacksverstärkern, bitte Rücksprache halten

Außenabmessungen, Gewichte, Systemraster	
Höhe	38 mm (inkl. Systemhalter)
Tiefe	98 mm (inkl. Systemhalter und Stromabnehmer)
Systemlänge	Beliebig, Schienen-Nennmaß: 4000 mm
Gewicht	0,58 kg/m

Isolierprofil (stabilisiertes Hart-PVC; Farbe Gelb (ähnlich RAL 1018))	
Durchschlagfestigkeit	22,4 kV/mm nach DIN 53481
UL-Einstufung/Brennbarkeit	Entsprechend Anforderungen für Isolierwerkstoffe nach UL 94 V-0; Schwerentflammbar und selbstverlöschend (IEC) DIN EN 60895-11-10B3, 3 UL-Zertifikat: ELPX.E16232

Relevante Normen	
DIN EN 60664-1; VDE 0110-1: 2008-01	Isolationskoordination für elektrische Betriebsmittel in Niederspannungsanlagen - Teil 1: Grundsätze, Anforderungen und Prüfungen (IEC 60664-1:2007); Deutsche Fassung EN 60664-1:2007
DIN EN 60204-1; VDE 0113-1: 2007-06	Sicherheit von Maschinen - Elektrische Ausrüstung von Maschinen - Teil 1: Allgemeine Anforderungen (IEC 60204 - 1:2005, modifiziert); Deutsche Fassung EN 60204-1:2006
DIN EN 60529; VDE 0470-1: 2000-09	Schutzarten durch Gehäuse (IP-Code) (IEC 60529:1989 + A1:1999); Deutsche Fassung EN 60529:1991 A1:2000

Hinweis: Technische Änderungen vorbehalten. Bei anderen als hier beschriebenen Anwendungen oder geänderten Rahmenbedingungen ist Rücksprache zu halten, um die technische Machbarkeit zu prüfen. Technische Angaben können sich gegenseitig einschränken. Im Zweifelsfall empfehlen wir ebenfalls die Überprüfung der Eignung.

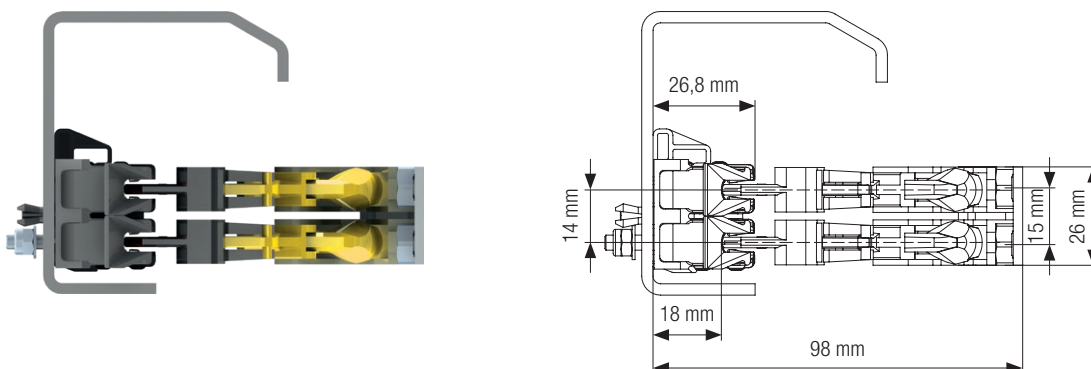

Shuttle-Systemschleifleitung MultiLine 0835

Schleifleitung

Mit 4 m Länge ist die Standardschiene problemlos von einer Person zu transportieren. Kürzlängen als Passstück sind bauseitig mittels Bügel- oder Stichsäge abzulängen. In größerer Stückzahl sind Kürzlängen auch werkseitig auf Anfrage lieferbar.

- Nennlänge: 4000 mm
- Isolation: PVC
- Leitermaterial: Cu-ETP
- Querschnitt: 2 x 25 mm²

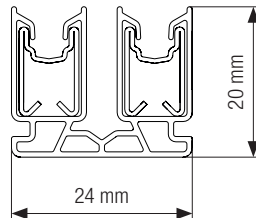

Twin-Profil mit PE-Leiter
(PE grün gekennzeichnet)

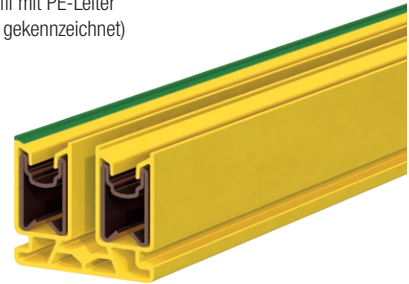

Bestell-Nr.	Beschreibung	Schienenmaterial	Gewicht [kg]
083516-4X21X11*	2-polig PH (ohne Schutzleiterkennzeichnung)	Kupfer	2,3
083516-4X21X12*	2-polig PE (mit Schutzleiterkennzeichnung)	Kupfer	2,3

* Standardreihe

Konfigurator für Kürzlängen (SAP KONFIG 3134856)

Endsegment (Endeinspeisung)

Als Abschluss und Einspeisemöglichkeit der Schleifleitungsschienen wird an beiden System-Enden ein Endstück mit 750 mm Nennmaß vorgesehen. Das Endstück mit Endkappensteg übernimmt die Funktion des Fixpunktes.

- Nennlänge: 2 x 750 mm
- Isolation: PVC
- Leitermaterial: Kupfer
- mit Einspeisemöglichkeit inkl. Ringkabelschuh
- max. Leiterquerschnitt: 6 mm²

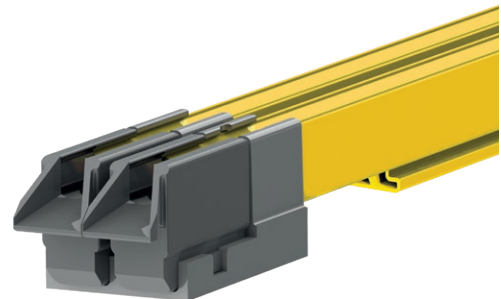

Lieferung: 2 x Endstück mit Einspeisemöglichkeit (Kabelschuh) ohne Anschlussleitung

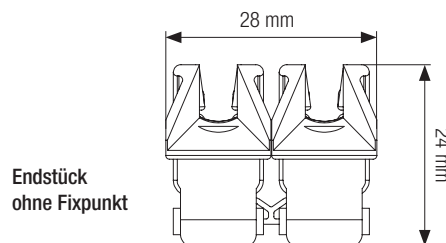
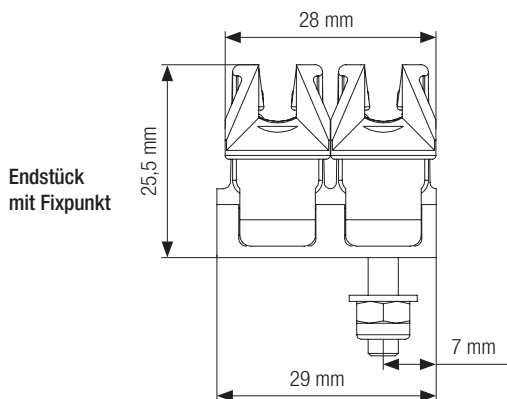

Bestell-Nr.	Beschreibung	Anschluss	Stromstärke [A]	Anzahl Segmente	Polzahl	Gewicht [kg]
083553-260X211*	Endeinspeisung 0835 Cu 2P PH 2,5 mm ²	2,5 mm ²	24	2	2 x PH	0,5
083553-260X212*	Endeinspeisung 0835 Cu 2P PE 2,5 mm ²	2,5 mm ²	24	2	1 x PH + 1 x PE	0,5
083553-260X611*	Endeinspeisung 0835 Cu 2P PH 6,0 mm ²	6,0 mm ²	32	2	2 x PH	0,5
083553-260X612*	Endeinspeisung 0835 Cu 2P PE 6,0 mm ²	6,0 mm ²	32	2	1 x PH + 1 x PE	0,5

* Standardreihe

Shuttle-Systemschleifleitung

MultiLine 0835

Schleifleitungsverbinder

Steckverbinder zur Verbindung von 2 Stromschienen. Bestehend aus:

- 2 Stück Steckverbinder für Cu-Schiene
- 1 Stück Verbinderkappe (mit Zentrierfunktion)

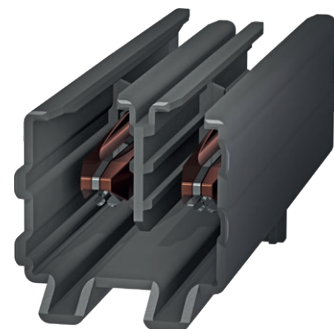
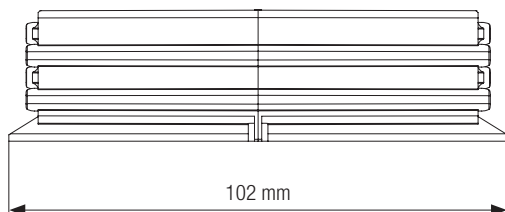
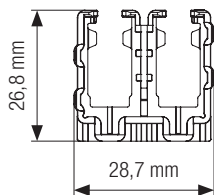

Bestell-Nr.	Beschreibung	Für Schienenmaterial	Polzahl	Gewicht [kg]
083526-6*	Verbinder 0835 2P PL Cu	Kupfer	2	0,05

* Standardreihe

Universalschienenhalter

Alternativ zum Universalhalter kann für kundenspezifische Fahrbahnprofile ein Schienenhalter entworfen werden (siehe S. 10).

- Befestigung mittels Kunststoff-Spreizniete
- max. Profilstärke der Montagefläche: 6 mm
- Abhängeabstand nominell: 800 mm
- Mindestabstand zu Verbinderkappe: 150 mm

Lieferung inkl. Spreiznieten

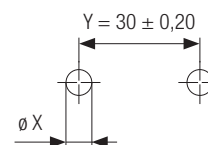
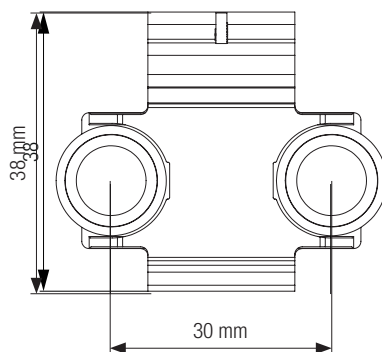
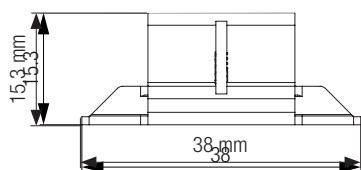
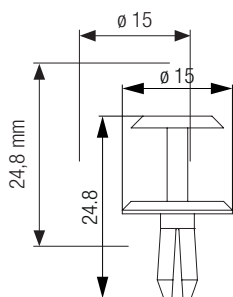

Durchmesser „X“ der Bohrungen für Befestigungslöcher [mm]	Materialstärke der Montagefläche [mm]
Ø 4,6 ± 0,05	2
Ø 4,7 ± 0,05	3
Ø 4,8 ± 0,05	4
Ø 4,9 ± 0,05	5
Ø 5,0 ± 0,05	6
Ø 5,1 ± 0,05	7

Bestell-Nr.	Beschreibung	Packgröße	Gewicht [kg]
083548-02-14*	Schienenhalter inkl. Spreiznieten	20 Stück	0,01

* Standardreihe

Shuttle-Systemschleifleitung

MultiLine 0835

Kundenspezifische Lösungen für Schienenhalter

Ein wesentlicher Zeitanteil für die Montage wird für den Einbau der Schienenhalter benötigt. Da das System 0835 im Gegensatz zu vergleichbaren Systemen nur halb so viele Schienenhalter benötigt, verkürzt sich die Montagezeit dementsprechend. Zur weiteren Optimierung konstruiert, fertigt und liefert Conductix-Wampfler kundenspezifische Einklips- bzw. Schnellmontagehalter, abgestimmt auf das Fahrprofil des Herstellers.

Beispiele für kundenspezifische Schienenhalter, abgestimmt auf das jeweilige Fahrbahnprofil:



1 x 2-polig

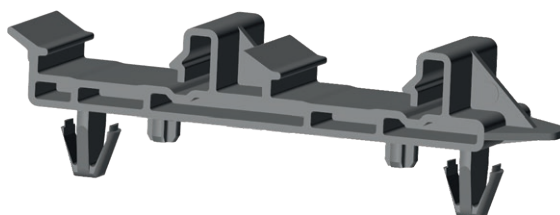

2 x 2-polig

Stromabnehmereinheiten

Die Stromabnehmer werden auf dem Halteblech eingeklipst, und können so im Ersatzteillfall schnell und werkzeuglos ersetzt werden.

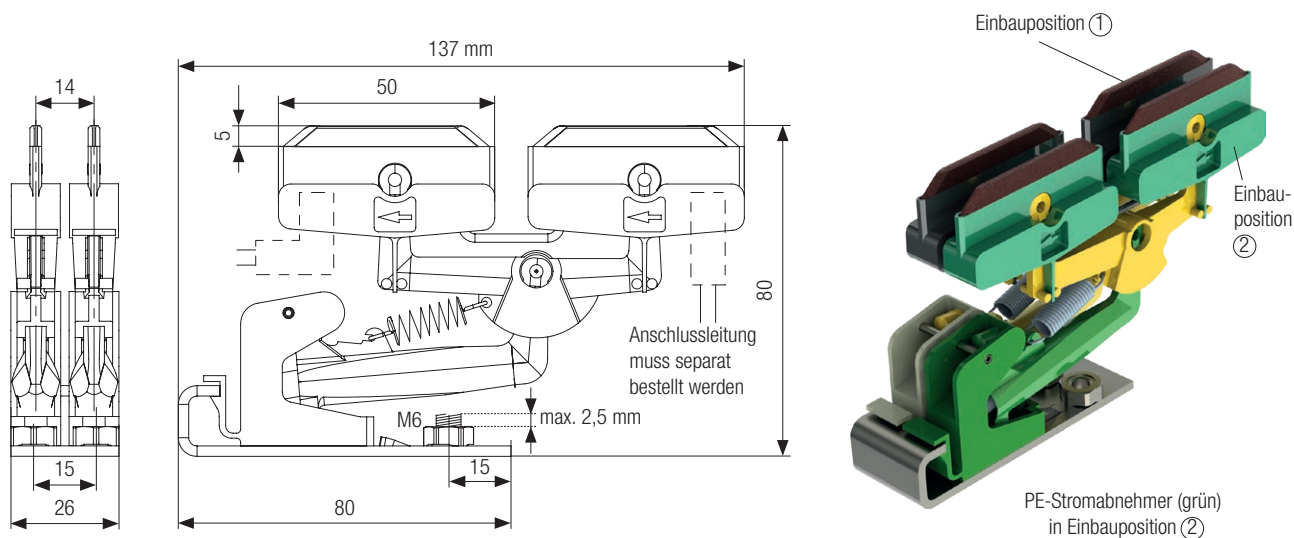

Bestell-Nr.	Kohlenwerkstoff	Nennstrom	PH/PE	PE Position	Gewicht [kg]
081508-02415*	Graphit	2 x 16 A	PH	–	0,1
081508-02435*	Graphit	2 x 16 A	PE	①	0,1
08-S265-2287*	Graphit	2 x 16 A	PE	②	0,1
081509-02415*	Kupfergraphit	2 x 25 A	PH	–	0,1
081509-02435*	Kupfergraphit	2 x 25 A	PE	①	0,1
08-S265-2288*	Kupfergraphit	2 x 25 A	PE	②	0,1

* Standardreihe

Hinweise:

Für die einwandfreie Funktion des Systems ist neben der korrekten Einbauposition des Stromabnehmers die richtige Anschlussleitung und deren Leitungsführung zu beachten (siehe Systemskizze Seite 13). Für den Anschluss sind feinstdrätige (nach DIN VDE 0295, Klasse 6), hochflexible Anschlussleitungen zu verwenden. Der Einbau des PE-Stromabnehmers ist nur in der Position PE möglich.

Shuttle-Systemschleifleitung MultiLine 0835

Anschlussleitungen mit geradem Stecker für freie Verlegung

Die Anschlussleitungen sind hochflexibel und beim Phasenleiter **doppelt**/beim Schutzleiter **einfach** isoliert. Sie müssen in der benötigten Grösse und Länge bestellt werden.

Anschlussleitungen: PH = schwarz, PE = gelb/grün

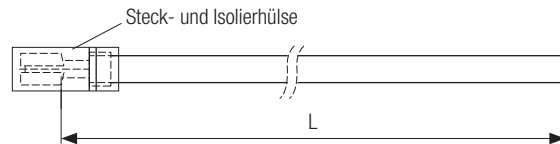

Querschnitt [mm ²]	Bestell-Nr.		Länge [m]	Leitungsdurchmesser [mm]	Stromstärke [A]	Gewicht [kg]
	Phase (PH)	Schutzleiter (PE)				
1,5	081109-0,5 x 1,5 x 21	081109-0,5 x 1,5 x 42	0,5	4/3	24	0,023
1,5	081109-1 x 1,5 x 21	081109-1 x 1,5 x 42	1	4/3	24	0,023
2,5	081109-0,5 x 2,5 x 21	081109-0,5 x 2,5 x 42	0,5	5/3,5	32	0,037
2,5	081109-1 x 2,5 x 21	081109-1 x 2,5 x 42	1	5/3,5	32	0,037
4	081109-1 x 4 x 21	081109-1 x 4 x 42	1	6	42	0,059

Andere Längen und Grössen auf Anfrage

Leitungskonfigurator (SAP KONFIG 3126191)

Anschlussleitungen mit geradem Stecker für geschützte Verlegung

Die Anschlussleitungen sind hochflexibel und **einfach** isoliert. Sie müssen in der benötigten Grösse und Länge bestellt werden.

Anschlussleitungen: PH = schwarz, PE = gelb/grün

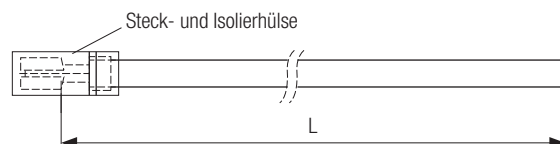

Querschnitt [mm ²]	Bestell-Nr.		Länge [m]	Leitungsdurchmesser [mm]	Stromstärke [A]	Gewicht [kg]
	Phase (PH)	Schutzleiter (PE)				
1,5	081109-0,5 x 1,5 x 41	081109-0,5 x 1,5 x 42	0,5	3	24	0,016
1,5	081109-1 x 1,5 x 41	081109-1 x 1,5 x 42	1	3	24	0,016
2,5	081109-0,5 x 2,5 x 41	081109-0,5 x 2,5 x 42	0,5	3,5	32	0,034
2,5	081109-1 x 2,5 x 41	081109-1 x 2,5 x 42	1	3,5	32	0,034

Andere Längen und Grössen auf Anfrage

Leitungskonfigurator (SAP KONFIG 3126191)

Anschlussleitungen mit Winkelstecker für geschützte Verlegung

Die Anschlussleitungen sind hochflexibel und **einfach** isoliert. Sie müssen in der benötigten Grösse und Länge bestellt werden.

Anschlussleitungen: PH = schwarz, PE = gelb/grün

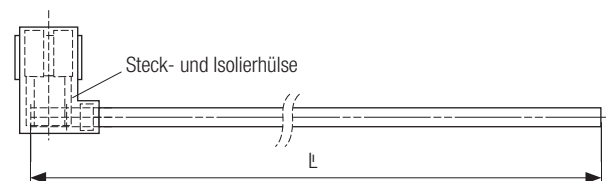

Querschnitt [mm ²]	Bestell-Nr.		Länge [m]	Leitungsdurchmesser [mm]	Stromstärke [A]	Gewicht [kg]
	Phase (PH)	Schutzleiter (PE)				
1,5	081509-0,5 x 1,5 x 41	081509-0,5 x 1,5 x 42	0,5	3	24	0,016
1,5	081509-1 x 1,5 x 41	081509-1 x 1,5 x 42	1	3	24	0,016
2,5	081509-0,5 x 2,5 x 41	081509-0,5 x 2,5 x 42	0,5	3,5	32	0,034
2,5	081509-1 x 2,5 x 41	081509-1 x 2,5 x 42	1	3,5	32	0,034

Andere Längen und Grössen auf Anfrage

Leitungskonfigurator (SAP KONFIG 3126191)

Hinweis:

Einsatz von doppelt isolierten Leitungen bei Spannungen über 48 V beachten. Belastbarkeit nach VDE 0298-4, Verlegeart C bei 100% ED, Umgebungstemperatur 30°C, 1,5 mm² max. 19,5 A, 2,5 mm² max. 27 A, 4,0 mm² max. 36 A, 6,0 mm² max. 46 A. Leitungen nach DIN VDE 0298 Teil 4; Stecker nach DIN 46 257 Teil 3.

Shuttle-Systemschleifleitung

MultiLine 0835

Montagesatz

Der Anschlag wird am ersten Profil mittels Schraubzwinde als Anschlag fixiert, um mittels Montageaufsatz und Schonhammer die Schienen zusammenzufügen.
Material: schlagfester Kunststoff

Inhalt:

- 1 x Anschlag
- 1 x Montageaufsatz

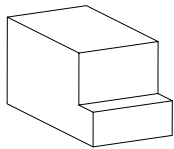

Anschlag

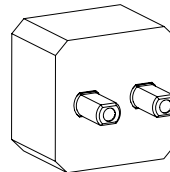
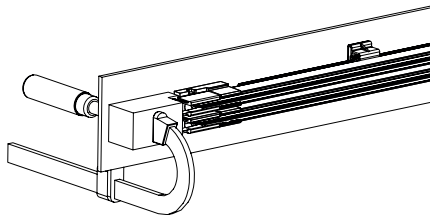

Montageaufsatz

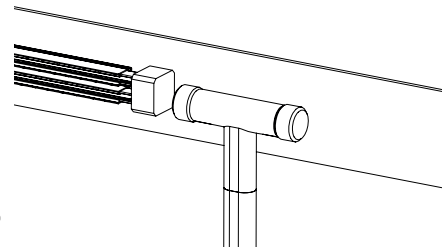

Bestell-Nr.	Beschreibung	Packgröße	Gewicht [kg]
08-V015-0463*	Montagesatz	1 Stück	0,8

* Standardreihe

Ersatzteilpaket

Das Paket beinhaltet alle Kleinteile für den Ersatz von fehlenden oder beschädigten Teilen, sowie den Montageanschlag und Montageaufsatz.

Inhalt:

- 1 x Endkappensteg
- 4 x Endkappe komplett inkl. Klemmeinheit
- 4 x Quetsch-Ringkabelschuh 2,5 mm²
- 4 x Quetsch-Ringkabelschuh 6,0 mm²
- 2 x Verbinderkappe
- 4 x Steckverbinder für Kupferschienenverbindung
- 5 x Universalschienenhalter
- 12 x Spreizniete
- 1 x Montagesatz



Bestell-Nr.	Beschreibung	Packgröße	Gewicht [kg]
08-S089-0002*	Ersatzteilpaket	1 Stück	1,0

* Standardreihe

Stromabnehmer Ersatz- und Verschleißteile

Hinweis: Herstellerseitig wird der komplette Austausch der Stromabnehmer empfohlen. Beim Betrieb werden neben dem eigentlichen Verschleißteil (Schleifkohle) auch Lager, Gelenke und Federn der Stromabnehmer einem Verschleiß unterzogen.

Bestell-Nr.	Beschreibung	Nennstrom/Kohlewerkstoff	Gewicht [kg]
081508-01415*	Doppelstromabnehmer 1P 2 x 16 A PH REV	32 A Graphit	0,050
081508-01425*	Doppelstromabnehmer 1P 2 x 16 A PE REV	32 A Graphit	0,050
081509-01415*	Doppelstromabnehmer 1P 2 x 25 A PH REV	50 A Kupfer-Graphit	0,050
081509-01425*	Doppelstromabnehmer 1P 2 x 25 A PE REV	50 A Kupfer-Graphit	0,050
08-S138-0170-001	Halteblech für Stromabnehmer – PE Position ① (siehe Seite 10)	-	0,050
08-S138-0170-002	Halteblech für Stromabnehmer – PE Position ② (siehe Seite 10)	-	0,050

* Standardreihe

Shuttle-Systemschleifleitung

MultiLine 0835

Systemskizze

Um eine wärmebedingte Ausdehnung des Systems zu gewährleisten, darf nur ein Fixpunkt am Anfang der Anlage gesetzt werden. Das Endsegment mit Endkappensteg stellt zugleich den Fixpunkt des Systems dar.

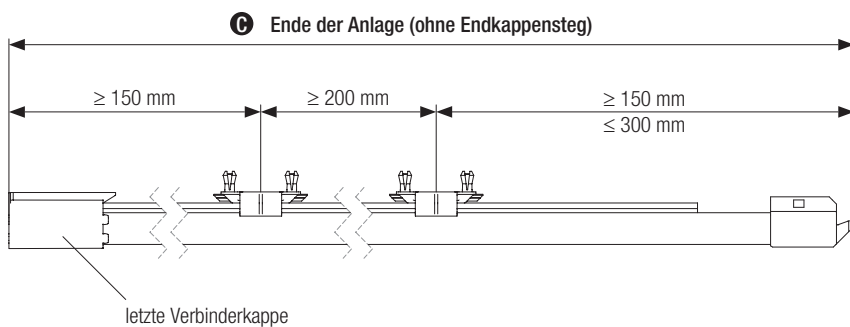
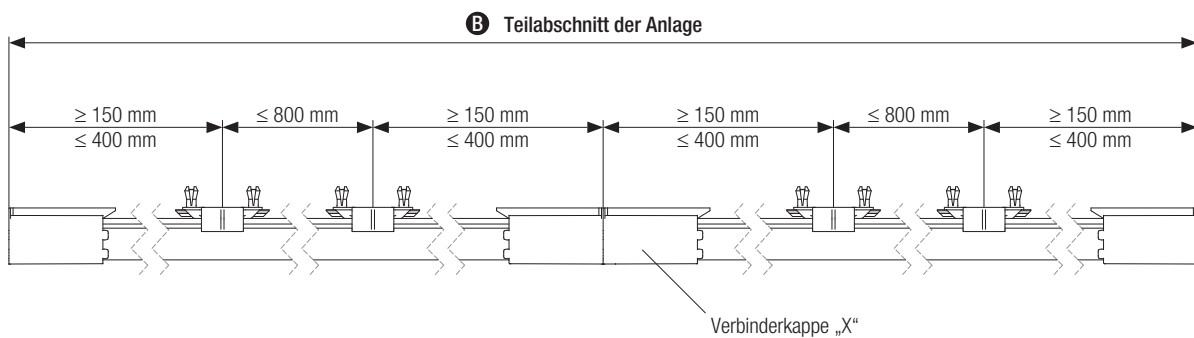
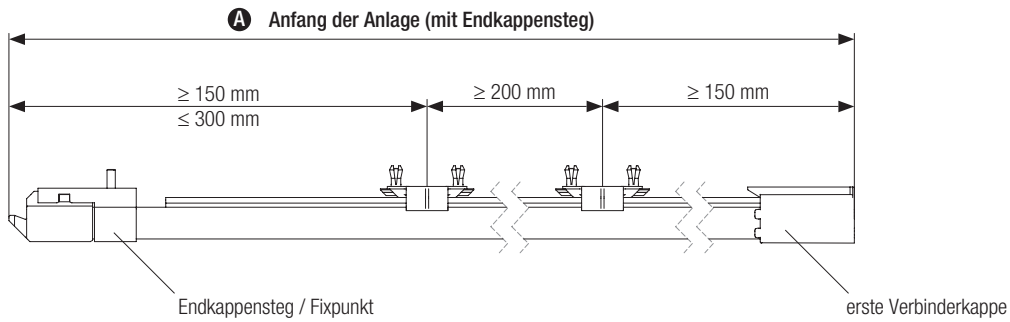
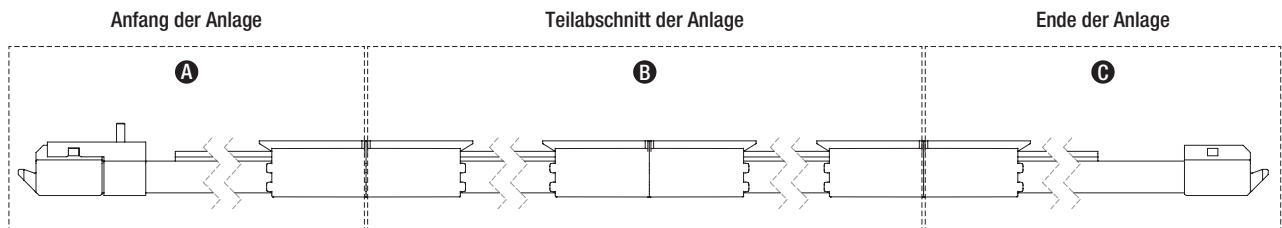

Shuttle-Systemschleifleitung

MultiLine 0835 – FAQ

Kann das System senkrecht, z.B. an einem Mast eines Automatischen Kleinteillager-Gerätes montiert werden?

Das System ist für den horizontalen Einbau konzipiert und optimiert. Bei vertikalem Einbau, insbesondere bei hochdynamischen Bewegungsvorgängen, hängt die Eignung von den Rahmenbedingungen und der Einbauposition ab. Hier ist Rücksprache zu halten, ob eine Freigabe möglich und welche Bauteilmodifikationen evtl. nötig sind.

Sind Kurven und Bögen realisierbar?

Die bewusst steife Struktur der Schiene erlaubt keine Radien oder Bögen. Im Bedarfsfall können hier Bauteile aus einer kompatiblen Produktlinie mit dem System 0835 kombiniert werden. Hier sollte ebenfalls Rücksprache unter Angabe des Ausführungslayouts gehalten werden.

Kann im Falle einer Beschädigung ein Schienenstück ausgetauscht werden?

In einer Shuttle-Applikation mit geschützter Einbauposition der Schleifleitung, innerhalb der Fahrschiene und mit geringen Leistungen, sind mechanische und elektrische Beschädigungen so gut wie ausgeschlossen.

Für den Fall einer Reparatur bzw. den Austausch eines Schienenabschnittes kann nach Freischaltung der Anlage wie folgt vorgegangen werden:

Die Schiene mit Hilfe eines Flachsraubendrehers vor und hinter der Reparaturstelle aus dem Schienenhalter ausklipsen und den beschädigten Abschnitt mit einer Bügelsäge oder Sticksäge durchtrennen. Leiterschiene mit Feile entgraten, Isolierprofil ein Stück abziehen und um 5 mm einkürzen. Länge des Passstücks ausmessen und zuschneiden. Schienen mit neuen Verbindern wieder montieren.

Wie hoch ist die maximale Stromstärke des Systems?

Das System ist für einen Dauernennstrom von 32 A ausgelegt. Dieser Wert liegt deutlich über der Leistungsaufnahme von Shuttleanwendungen. Die Ausweisung eines 100 A-Querschnittes bei den Schienen ist durch den notwendigen Schienenquerschnitt zur Reduzierung des Spannungsfalls begründet.

Ist ein Drei-Phasen-System realisierbar?

Ein 400 V-System mit drei Phasen (PH) und einem Schutzleiter (PE) ist durch Kombination von 2 Schienen (1 x 2-polig PH und 1 x 2-polig PH und PE) ausführbar. Der Schutzleiter ist nach internationaler Norm grün/gelb gekennzeichnet. Der PE-Stromabnehmer ist mit einem Verwechslungsschutz versehen und grün gekennzeichnet.

Gibt es Angaben zur Montagezeiteinsparung?

Es gibt Erfahrungswerte aus Zeitaufnahmen bei der Installation von Shuttle-Anwendungen und Verschiebeeinheiten. Durch weniger Bauteile (-65%) und ein einfacheres Handling (Bauteilgestaltung und Ausführung) reduziert sich die Verteil- und Montagezeit im Vergleich zu einpoligen Kleinschleifleitungen um 50% – 60%.

Gibt es neben der Montagezeit weitere Kundenvorteile?

Weniger Bauteile und Artikel bedeuten eine einfachere Beschaffungslogistik. Ein weiterer Vorteil ist die geführte Montage der Teile in Verbindung mit dem Schneid-Steckverbinder. Diese Technik erlaubt ein schnelles Anlernen und gewährleistet eine reproduzierbare und definierte Kontaktgüte. Die Möglichkeit von verdeckten Montagefehlern wird hier auf das sinnvoll mögliche reduziert.

Ist das System MultiLine 0835 kompatibel mit dem System SingleFlexLine 0815 ?

Leitermaterial und Geometrie, sowie die Stromabnehmer und Basisabmessungen wurden vom Vorgängersystem übernommen. Eine Umstellung von 0815 auf 0835 ohne Änderung am Mobilteil ist möglich. Mit geringen Anpassungen können die Systeme auch aneinandergereiht werden, bzw. Bauteile aus 0815 integriert werden.

Ihre Anwendungen – unsere Lösungen

Die Lösungen die wir Ihnen für Ihre Anwendungen liefern, basieren auf Ihren spezifischen Anforderungen. In vielen Fällen kann eine Kombination aus mehreren verschiedenen Conductix-Wampfler Systemen vorteilhaft sein. Sie können auf Conductix-Wampfler zählen, wenn es darum geht, die optimale Lösung für Ihre Anforderungen sicher zu realisieren.

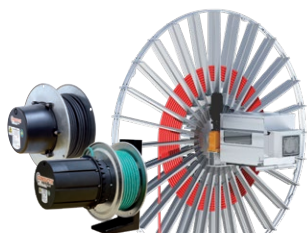

Leitungs- und Schlauchtrommeln

Motorgetriebene und federgetriebene Trommeln von Conductix-Wampfler liefern Energie, Daten und Medien über eine Vielzahl von Distanzen, in alle Richtungen, schnell und sicher.



Leitungswagen

Conductix-Wampfler Leitungswagen können in praktisch jeder industriellen Anwendung eingesetzt werden. Sie sind zuverlässig, robust und in einer enormen Vielfalt an Abmessungen und Ausführungen erhältlich.

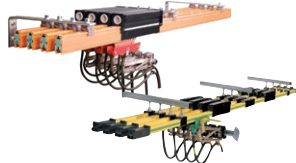

Schleifleitungen

Als geschlossene oder mehrpolig einzelpolige Systeme erhältlich, bewegen Conductix-Wampfler Stromschienen zuverlässig Menschen und Material.



Inductive Power Transfer

Das kontaktlose System zur Energie-Übertragung. Für alle Aufgaben, bei denen es auf hohe Geschwindigkeiten und absolute Verschleißfreiheit ankommt.

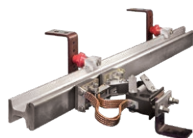

Nicht isolierte Schleifleitungen

Robuste, nicht isolierte Aluminium-Stromschiene mit Edelstahlkappe bieten die ideale Grundlage für die Stromversorgung von Peplemovern und Transitnetzen.



Funkfernsteuerungen

Sicherheitsfernbedienungen, die mit modernem ergonomischen Design auf die Bedürfnisse unserer Kunden zugeschnitten sind.



Aufroller, Balancer und Federzüge

Erhältlich für Schläuche und Leitungen, als klassische Trommeln oder hochpräzise Positionierungshilfen für Werkzeuge, bieten wir ein komplettes Sortiment an Trommeln und Federzügen an.



Schwenkausleger

Komplett mit Werkzeugwagen, Rollen oder einem ganzen Medienversorgungssystem - Sicherheit und Flexibilität sind der Schlüssel zur Bewältigung schwieriger Aufgaben.

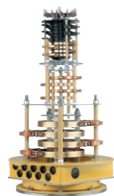

Schleifringkörper

Immer dann, wenn es wirklich „rund geht“, sorgen die bewährten Schleifringkörper von Conductix-Wampfler für die einwandfreie Übertragung von Energie und Daten. Hier dreht sich alles um Flexibilität und Zuverlässigkeit!



Mobile Control Systems

Mobile Steuerungslösungen für Ihre Anlage – egal ob einfach oder kompliziert. Steuerungs- und Kommunikationssysteme von LJJ haben sich seit Jahrzehnten in der Automobilindustrie bewährt.



ProfiDAT®

Dieses Datenübertragungssystem ist ein kompakter Schlitz-Hohlleiter und kann darüber hinaus gleichzeitig als Erdungsschiene (PE) und als Positionierschiene verwendet werden.



Ladelösungen

Ob induktiv oder konduktiv, dieses Produktbündel bietet immer die perfekte Lösung für alle industriellen Ladeaufgaben inklusive der passenden Batterie mit integriertem Batteriemanagementsystem.

www.conductix.com

Conductix-Wampfler

Unsere Energie- und Datenübertragungslösungen halten die Anlagen unserer Kunden rund um die Uhr, 365 Tage im Jahr, in Betrieb.

Ihr nächstgelegenes Verkaufsbüro finden Sie unter:

www.conductix.contact

